

## Ballast électronique pour 1 tube T5 21w Philips

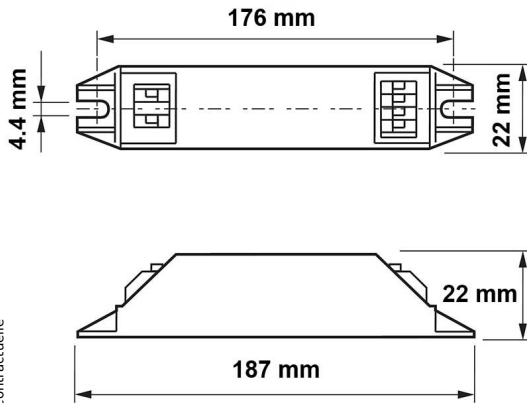

Photo non contractuelle



Produit soumis à l'éco-contribution

### Caractéristiques

-Z1 - FAMILLE	Accessoires	-Z22 - USAGE ACC	Alimentation
-Z4 - Technologie	Fluorescence	-Z5 - Matériel	Ballast électronique
Alimentation	Secteur français	Ballast	G5-T5/1x21w
Durée de vie	50000	Fabricant	PHILIPS
Gradable	Non	Hauteur	22
Largeur	22	Longueur totale	187
packing hauteur	2.2	packing largeur	2.2
packing longueur	19	packing poids	0.05
packing qte	1	Poids	5.0000000000000003E-2
Tension d'entrée	220-240		

### Description

Ballast électronique 230V HF-M BLUE 121 LH

Convient pour les lampes :

G5 T5 : 1x 21w

Le ballast HF-Matchbox Blue est un ballast haute fréquence accessible, fiable, compact et léger à utiliser avec des puissances système inférieures à 25 W en combinaison avec des lampes TL mini, TL-D, TL5 et TL5c, PL-T/C et PL-L/S. La gamme HF-M Blue se caractérise par une conception robuste, est conforme à toutes les normes de sécurité et de performances internationales qui s'appliquent et présente un indice d'efficacité énergétique (IEE CELMA ) A2.